

### DATOS TÉCNICOS

Capacidad de carga máxima	Hasta 1500 kg/m
Pendiente transporte	No adecuado
Condiciones de trabajo	Temperatura ambiente: De -25°C hasta +40°C
Velocidades de transporte	Hasta 0'6 m/s
Diámetro rodillos	115 mm
Tipo de accionamiento	400v AC
Material rodillos	Acero cincado o inoxidable
Tipo de transmisión	12B-2 y 10B-2

### CP-4002

Transportador recto de cadenas para movimiento de palets y cargas pesadas en general con base estable.

Adecuado para cuando se requiere un flujo uniforme y manteniendo una distancia o posición constante.

El tensado individual de cada cadena por separado permite un perfecto ajuste que alargue la vida útil de las cadenas.

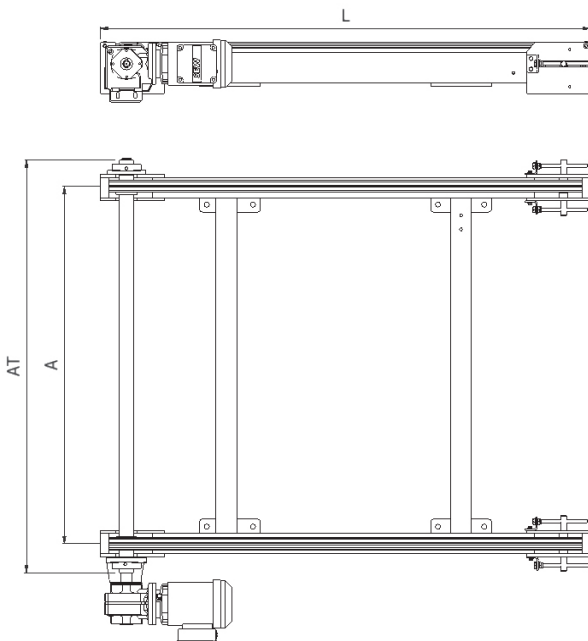

### DIMENSIONES

L	Longitud total	800 mm - 3000 mm*
A	Ancho útil	500 mm - 1500 mm**
AT	Ancho total	A + 100 mm

Los valores máximos pueden no ser combinables  
 \*otras longitudes a consultar  
 \*\*otros anchos a consultar