



DATOS TÉCNICOS

Capacidad de carga máxima	Hasta 50 kg/m
Pendiente transporte	No adecuado
Condiciones de trabajo	Temperatura ambiente: De +0°C hasta +40°C
Velocidades de transporte	Hasta 2 m/s
Tipo de accionamiento	400v AC
Banda transportadora	PVC, liso, 2 capas, con cordón de suportación de poliuretano en el radio exterior

SC-1001

Transportador curvo de banda PVC con accionamiento 400v AC con estación motriz inferior.

Adecuado para un flujo uniforme y manteniendo una distancia o posición constante entre los productos transportados.

Su chasis formado por bastidores de chapa de acero plegada en forma de omega permite el paso de cableado eléctrico por su interior.

Incluye perfil plástico desmontable para cubrir el lateral de los bastidores. Combinable con distintos tipos de soportería de barandilla tanto fija como regulable en altura y profundidad.

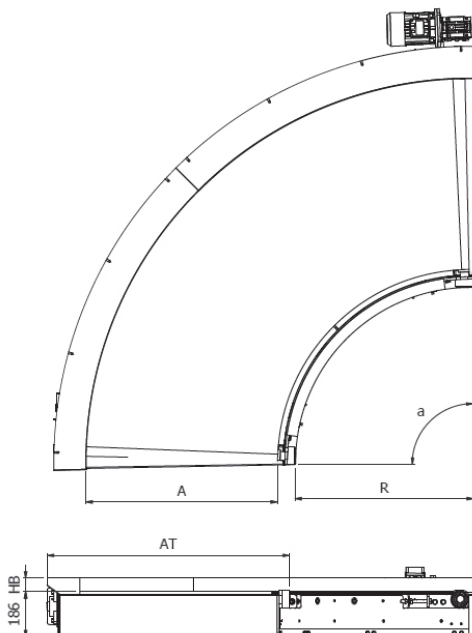

DIMENSIONES

A	Ancho útil	300 mm - 800 mm **
AT	Ancho total	A + 205 mm
a	Ángulo	45° / 60° / 90° / 180° **
R	Radio interior min.	600 / 800 / 1000 mm***

Los valores máximos pueden no ser combinables

*otros anchos a consultar

**otros ángulos a consultar

***otros radios a consultar